

# SERIE T5 Electro Command

T5.100 | T5.110 | T5.120





# Una nueva generación de tractores para agricultores con visión de futuro.

La nueva Serie T5 Electro Command ha redefinido la excelencia en la mecanización de ganaderías cárnico/lecheras y agricultores con explotaciones mixtas: ganado/forraje/cereal/olivar. Es el resultado de amplias consultas con los clientes, lo que significa que puede elegirlo con la certeza de que será perfecto para su explotación. ¿Por qué? Porque en su desarrollo han participado agricultores y ganaderos como usted.



## T5 Electro Command. Diseñado pensando en la versatilidad.

New Holland sabe que la Serie T5 Electro Command se utilizará en una amplia variedad de aplicaciones y, por esta razón, la ha diseñado para ofrecer versatilidad de forma estándar. Perfecta para el campo, la carretera, el cobertizo y el almacén, es capaz de adaptarse sin esfuerzo a tareas de transporte, toma de fuerza, elevación e incluso servicios municipales y mantenimiento de zonas verdes. La transmisión Electro Command™ le permite ajustar la velocidad con facilidad y precisión a la tarea que esté realizando. Con toda una gama de velocidades en la TdF, siempre cabina VisionView™ de gran visibilidad, opcionalmente con techo solar practicable y elevador delantero, ha encontrado el socio perfecto para la agricultura.

Electro Command Modelo	Potencia nominal CV	Distancia entre ejes mm	Peso kg
T5.100	99	2380	4550
T5.110	107	2380	4550
T5.120	117	2380	4550



## Serie T5 Electro Command: 3 modelos para numerosas aplicaciones

Los tres modelos de la nueva Serie T5 Electro Command están diseñados para asegurar la potencia perfecta en toda la gama. El T5.100 suministra 99 CV, cifra que alcanza los 117 CV en el modelo superior, el T5.120. Todo ello en una estructura compacta con una elevada relación potencia-peso, lo que significa que los T5 Electro Command son sumamente potentes e increíblemente ágiles.

# Nuevos T5 Electro Command. Hacen fácil cualquier tarea.

La nueva Serie T5 Electro Command define la modernidad de las explotaciones ganaderas y para los agricultores mixtos con ganado/forraje/cereal/olivar. El atractivo estilo de New Holland incluye los mismos rasgos de diseño que cabría esperar de un tractor T6 o T7. Con sus faros «ojos de gato», sello de identidad de New Holland, las distintivas luces LED y las enérgicas aletas de ventilación en forma de branquias en el capó, los T5 Electro Command llaman la atención. Y con sus dimensiones compactas y elevada relación potencia-peso, los T5 Electro Command satisfacen los requisitos de cualquier explotación.

**Lo máximo en confort.** Por primera vez en la Serie T5 Electro Command, podrá beneficiarse de la renombrada suspensión del eje delantero Terraglide™ de New Holland, que garantiza una conducción suave como la seda incluso en los terrenos más difíciles; si la combina con la suspensión de la cabina Comfort Ride™, descubrirá la clave del lujo en el trabajo.

**Excelente eficiencia.** Pese a sus compactas dimensiones, los T5 Electro Command están equipados con el eficiente motor F5C de FPT Industrial, provisto de la tecnología ECOBlue™ Compact HI-eSCR para cumplir con la norma Tier 4B. Proporciona un mayor rendimiento y hasta un 24% más de reserva de par (hasta un 42%) para una mayor productividad.

**Versatilidad extraordinaria.** La nueva pala frontal de bastidor ancho ofrece estabilidad aun trabajando con las cargas más pesadas y la máxima extensión. El nuevo joystick del interior de la cabina incorpora los mandos de la transmisión para subir o bajar de marcha sin esfuerzo. Todo ello en unas dimensiones compactas: tanto los modelos estándar como los modelos con suspensión de la cabina Comfort Ride™ tienen apenas 2,6 m de altura máxima, gracias al sorprendente ejercicio de diseño del sistema de aire acondicionado y techo de la cabina.

**Mayor productividad.** El nuevo sistema de luces LED convierte la noche en día para poder trabajar las 24 horas. La nueva opción 1000 ECO de la TdF dispara la productividad y reduce el consumo de combustible. El novedoso paquete IntelliSteer® lite eleva a nuevas cotas el guiado asistido con una sola pantalla y si tiene gran demanda de potencia eléctrica elija el impresionante alternador de 200 Amperios de capacidad.

Nuevo diseño espectacular

Sistema de luces LED New Holland opcional

Motor ECOBlue™ Compact HI-eSCR Tier 4B,  
hasta 117 CV de potencia máxima

TdF y elevador delantero polivalente

Opcional suspensión delantera  
Terraglide con doble acumulador





Compatibilidad con  
ISOBUS Clase II

Trampilla de techo  
de alta visibilidad

8 luces de trabajo  
LED opcionales

Sistema de guiado  
IntelliSteer® lite opcional

Opciones avanzadas  
en el asiento

Distribuidores auxiliares Load Sensing  
de nuevo diseño

La suspensión opcional de la cabina  
Comfort Ride™ mantiene constante la  
altura del tractor

Elevador trasero de mayor  
capacidad. Cilindros  
externos de 80 mm

Soportes para pala frontal  
ancha instalados de fábrica



# Una nueva dimensión de comodidad en la cabina.

La cabina VisionView™ de lujo se ha diseñado pensando en usted, para ofrecerle una experiencia única. La visibilidad panorámica está garantizada. Siempre. Vigile de cerca las segadoras laterales gracias a las ventanas laterales practicables y curvadas. Acoplar implementos ya no será una pesadilla: el amplio parabrisas trasero ofrece una vista clarísima del enganche trasero gracias a su rebajada parte inferior. La nueva ubicación del tubo de escape abre un vasto espacio para atender a la carretera o el campo que tenga delante. Coloque con precisión la columna de dirección inclinable y el cuadro de instrumentos para adaptarlos a su posición de confort. Todavía estará más cómodo gracias a la suspensión delantera Terraglide™ y a la suspensión de la cabina Comfort Ride™, que le aportarán una amortiguación óptima incluso en los terrenos más accidentados para conseguir una conducción suave como la seda. No tema en mantener un alto ritmo de trabajo entrando y saliendo del establo o transitando entre olivos, el estudiado diseño y dimensiones de la cabina minimizan la posibilidad de daños prácticamente en su totalidad.





### No pierda nunca de vista la pala frontal

La trampilla del techo de gran visibilidad se ha diseñado para ofrecerle una vista perfecta de la pala frontal totalmente extendida sin necesidad de forzar el cuello, lo que redundará en su comodidad. La zona de sombra superestrecha entre el parabrisas delantero y la trampilla del techo aseguran la mejor visibilidad en su categoría y aumentan la productividad trabajando con pala.



### Música para acompañar

La radio de tamaño normal es fácil de usar y hace que resulte todavía más sencillo sintonizar su emisora favorita sin detenerse gracias a sus óptimas dimensiones. Los amantes de la música también disponen de una toma MP3 auxiliar con soporte propio.



### Como si tuviera ojos en la espalda

Los nuevos espejos retrovisores son de mayor tamaño para una mejor visión de la carretera durante el transporte a gran velocidad. La sección inferior ha sido diseñada para una visión gran angular que minimiza eficazmente los puntos ciegos.



### Sistema de climatización totalmente renovado

El novísimo sistema de climatización de doble ventilador garantiza un rendimiento excelente incluso en los veranos más calurosos y los inviernos más fríos. Mediante las 10 salidas de aire ajustables por separado, es posible controlar el caudal para conseguir un confort total o para desescarchar o desempañar rápidamente el parabrisas. Los mandos montados en el pilar B están perfectamente al alcance de la mano y pueden ajustarse de forma intuitiva sobre la marcha.

# Command Arc: máxima ergonomía en el ámbito agrícola.

Los mandos de la cabina se han diseñado pensando en usted, el agricultor. ¿Cómo? Muy sencillo: colocándolo en el centro de la fase de diseño. Desarrollados y probados con avanzadas técnicas de realidad virtual y perfeccionados con Jack, nuestro agricultor virtual, todos los mandos principales están agrupados en la consola Command Arc. Esta acumulación ergonómica permite realizar las operaciones más frecuentes sin «contorsionismos», lo que significa más productividad y menos fatiga.



Todos los interruptores están retroiluminados para facilitar su manejo cuando se trabaja de noche. Esta función se activa automáticamente al encenderse las luces de trabajo.

Es posible disponer opcionalmente de una toma de fuerza proporcional al avance específica perfecta para esparcir abonos o desatracar picadoras de rama. Proteja los implementos y el tractor con el accionamiento progresivo de la TdF. La toma de fuerza automática activa y desactiva la TdF durante los giros al final de la besana.

Desde los suaves y ergonómicos mandos de distribuidores se pueden accionar hasta ocho salidas traseras.

Nuevos bloqueos en las palancas de control de los distribuidores para mayor seguridad.

Los botones de subida y bajada de marchas de la consola Command Arc permiten llevar a cabo esta tarea con un solo dedo.

Posición ergonómica de la palanca de cambio y el accionamiento del bloqueo de la transmisión.

Botones integrados de desembrague y cambio de marcha para mejorar la productividad de la pala frontal.

El joystick mecánico o electrónico controla hasta cuatro distribuidores ventrales, perfecto para manejar con facilidad una pala frontal desde la comodidad del asiento del conductor.

Ajuste la velocidad de forma precisa con el acelerador de mano fácil de usar.

Los mandos del avanzado elevador electrónico (EDC) están dispuestos de forma idónea para regular con precisión la velocidad de bajada, el limitador de altura, la sensibilidad y el deslizamiento, y lograr así un cultivo uniforme y la máxima tracción.



Monitor IntelliView™  
de pantalla táctil.



Interruptor de intencionalidad para labores a la TdF estacionarias, que ha de ser seleccionado para mantener accionada la toma de fuerza si el operador se levanta del asiento.

Active la función Terralock™ para que gestione automáticamente la doble tracción y el bloqueo del diferencial.

Interruptor de ajuste de la intensidad de accionamiento del inversor de tres posiciones.

Interruptor específico para accionar el superreductor opcional.

Utilice la gestión de la velocidad del motor para predefinir dos regímenes del motor.

La TdF delantera y trasera se inicia y se detiene de forma eficaz y segura gracias a los interruptores de vaivén.



## El mejor asiento de la explotación.

New Holland le ofrece una amplia y completa selección de los mejores asientos de su clase, con dos opciones diferentes. Todos los asientos presentan un acolchado mejorado. Estos acolchados más firmes y resistentes del asiento proporcionan un excelente confort con independencia del terreno.



### Asiento Auto Comfort™

Si pasa muchas horas sentado en el tractor, la comodidad adicional del asiento semiactivo Auto Comfort™ con calefacción, provisto de un gran depósito de aire para contrarrestar las irregularidades del terreno, le permitirá disfrutar de la conducción más suave que haya conocido.



### Asiento de lujo opcional con suspensión neumática

El asiento de serie utiliza un sistema de suspensión neumática de lujo que puede ajustarse con precisión hasta adaptarse a sus necesidades. Está acabado en resistente tela azul marino y todos los mandos se identifican fácilmente para un ajuste rápido y fácil.



El asiento de tamaño normal para el acompañante, tapizado a juego y dotado de cinturón de seguridad, completa la amplia oferta de asientos.

## Faros intensos para noches oscuras.

Para New Holland es primordial proporcionar la iluminación adecuada para mejorar la productividad durante las jornadas nocturnas y garantizar una total seguridad. Esto se obtiene incorporando en el ámbito agrícola las últimas innovaciones del sector automovilístico como, por ejemplo, luces LED. La novedosa oferta de iluminación incluye hasta 8 luces LED. Estos faros blancos, que proporcionan más brillo que el equivalente estándar con un menor consumo de energía, iluminan intensamente un amplio espacio y transforman la noche en pleno día. Cuatro luces traseras y dos delanteras en el techo, junto con dos luces LED en el montante de la cabina y faros delanteros de alto nivel, iluminan la carretera o el campo y permiten trabajar de día y de noche. También hay disponible una opción de faros halógenos estándar.



### Luces totalmente ajustables

El sistema de luces LED a 360° ofrece faros regulables para la parte delantera y trasera de la cabina. Las luces LED son supereficientes: más luz, más durabilidad y menos consumo de energía.



Los distintivos faros opcionales dan un toque de diseño moderno a las conocidas luces New Holland del capó y llevan incluso el logotipo New Holland en el interior de la unidad.

Elija el paquete de iluminación más adecuado para usted, ya que hay disponibles dos paquetes de iluminación de la cabina, formados por ocho y doce faros LED para adaptarse a las necesidades individuales de cada explotación.

# Soluciones PLM® a la medida.

New Holland sabe que cada agricultor o ganadero tiene requisitos propios de autoguiado y por eso en la Serie T5 Electro Command le da la opción de elegir entre tres soluciones diferentes. El guiado manual más sencillo utiliza una barra de luces fácil de seguir para mantener la trayectoria, lo que resulta perfecto para distribuir fertilizantes. La opción EZ-Pilot puede instalarse con posterioridad. Con un nuevo motor de dirección y compatible con el monitor FM-750 independiente, es la solución ideal para cultivar. La solución superior de la gama, el sistema IntelliSteer® lite, se maneja con el monitor existente IntelliView™ de pantalla táctil en color, lo que ayuda a mantener la cabina despejada, y ofrece una precisión inigualable de hasta 1,5 cm cuando se utiliza en combinación con señales de corrección RTK. Es la opción acertada para sembrar hortalizas y cultivos de gran valor.

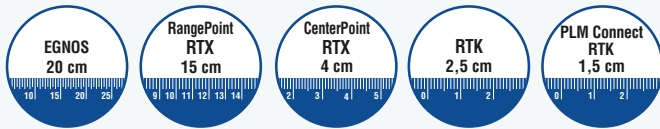

## Niveles de precisión y repetibilidad

New Holland ofrece múltiples niveles de precisión, para que usted pueda elegir la precisión que mejor se adapte a sus necesidades y a su presupuesto. El uso de la corrección RTK con IntelliSteer le permite una repetibilidad garantizada año tras año.



## Compatibilidad con ISOBUS

Toda la Serie T5 Electro Command puede equiparse con ISOBUS II opcional. ¿Qué significa esto? Sencillamente, que podrá utilizar el monitor IntelliView™ III opcional para manejar con una sola pantalla todos los implementos conectados compatibles con ISOBUS. Conexión directa «plug and play».

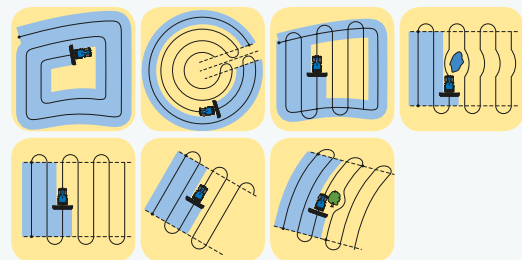

## IntelliSteer® lite. Guiado asistido inteligente.

La nueva solución IntelliSteer® lite ofrece la experiencia tradicional del autoguiado IntelliSteer® totalmente integrada con la flexibilidad de poderlo desinstalar fácil y rápidamente y trasladarlo a otra máquina de su explotación. Le resultará perfecto durante la recolección, ya que podrá desmontarlo del T5 Electro Command e instalarlo en su cosechadora New Holland. Controlado mediante el monitor de pantalla táctil en color IntelliView™ del interior de la cabina, este intuitivo sistema ofrece eficacia inmediata y una repetibilidad entre pasadas y de un año a otro de hasta 1,5 cm cuando se utiliza con señales de corrección RTK.

## IntelliView™: inteligencia a la vista

El monitor con pantalla táctil en color IntelliView™ se puede utilizar para gestionar el sistema opcional de autoguiado IntelliSteer® lite. Los monitores IntelliView™ permiten programar con un solo dedo diferentes patrones de guiado, desde líneas rectas entre un punto A y un punto B hasta curvas muy complejas. Puede personalizar los ajustes de forma fácil y simple, e incluso transferir datos utilizando los paquetes de software de escritorio PLM® y la transferencia de archivos PLM® Connect.



### El sencillo sistema de guiado asistido

EZ-Pilot es una sencilla solución posventa de guiado asistido. Un módulo de control totalmente integrado, que se maneja a través del avanzado FM-750, gira por usted el volante. Para los clientes que buscan la solución posventa definitiva, los tractores T5 Electro Command son compatibles con Autopilot.

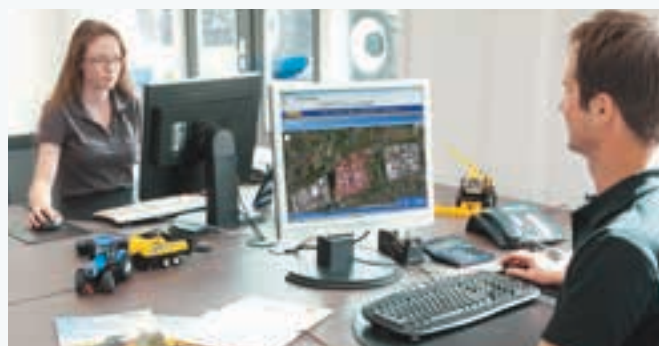

### Sistema telemático: gestione su tractor desde la comodidad de su oficina

PLM® Connect le permite conectar con su T5 Electro Command cómodamente desde su oficina mediante la red de telefonía móvil. Puede mantener el contacto con sus equipos constantemente e incluso enviar y recibir información en tiempo real, lo que permite ahorrar tiempo y mejorar la productividad. El paquete estándar PLM® Connect básico ofrece las características que se utilizan con más frecuencia, aunque también se puede optar por el paquete PLM® Connect profesional para el pleno seguimiento y control de las máquinas. En pocas palabras, PLM® Connect le ayudará a reducir las facturas de combustible y a mejorar la gestión y la seguridad de las flotas.

# Rendimiento limpio. Productividad instantánea.

La Serie T5 Electro Command presume de motores F5C Common Rail de alta presión con 3,4 litros y 4 válvulas por cilindro desarrollados por FPT Industrial que responden plenamente a la estricta normativa Tier 4B en materia de emisiones. Los optimizados, potentes y silenciosos motores, desarrollan entre 99-117 CV, tienen un par máximo de 491 Nm y un 24% más de reserva de par para garantizar la productividad ante cualquier sobreesfuerzo. Si a eso se le añade una relación peso-potencia de tan sólo 38,9 kg/CV, el T5 Electro Command se convierte en el socio perfecto para su explotación. Toda la Serie T5 Electro Command utilizará un compacto sistema HI-eSCR ECOBlue™ y recirculación de gases de escape refrigerados (CEGR) de conformidad con la normativa Tier 4B. Esta tecnología se ciñe a la estrategia Tier 4B de New Holland, que prevé el uso de un sistema SCR compacto y CEGR moderado (con un -40% de gases recirculados respecto a series anteriores) en los equipos de menor potencia y menos necesidades de refrigeración, donde las dimensiones generales son de vital importancia. Todo ello aporta una eficiencia excepcional, sin filtros de partículas y sin tener que detenerse por la regeneración de los mismos. Lo que usted espera del Líder en Energía Limpia.



**ECOB**Blue

**Compact HI-eSCR**

## ¿Qué es ECOBlue™ Compact HI-eSCR?

Especialmente para el motor F5C, FPT Industrial ha desarrollado esta solución a partir del sistema ECOBlue™ SCR existente y ofrece la máxima eficiencia de conversión de NOx en la industria. Este sistema multipatentado utiliza una nueva unidad de control del motor que no sólo gestiona el motor, sino también el sistema de tratamiento posterior HI-eSCR controlando los

módulos de suministro y dosificación de combustible y AdBlue. En sistema controla continuamente los niveles de NOx en los gases de escape, garantizando que se inyecte la cantidad precisa de AdBlue durante cada ciclo para lograr una conversión de NOx de más del 95%, a la vez que garantiza un bajo consumo de dicho fluido.

### Propulsados por FPT Industrial

Cuando se trata de tecnología Tier 4, New Holland no está sola, ya que puede nutrirse de la experiencia de su propio especialista en desarrollo de motores, FPT Industrial.

**Pioneros:** Fiat inventó la tecnología Common Rail en los años 80 y la popularizó en 1997 con el Alfa Romeo 156. Fue la primera en introducirla en las máquinas agrícolas, con la serie TS-A. Como siempre, pioneros.

**Más limpia:** en los últimos seis años consecutivos, CNH Industrial está a la cabeza de los índices de sostenibilidad de Dow Jones mundial y europeo para el sector de ingeniería industrial. En cualquier lugar, más limpia.

**Fiable:** FPT Industrial es pionera en la tecnología SCR desde 1995 y, en los últimos ocho años, ya ha fabricado más de un millón de motores SCR para los sectores agrícola, de la construcción y del transporte. Fiabilidad confirmada.



### Más tiempo de trabajo, menos tiempo de mantenimiento

Una concepción tecnológica avanzada se traduce en menos requisitos de mantenimiento. Todos los modelos T5 Electro Command se benefician de los intervalos de mantenimiento de New Holland líderes del sector (600 horas) y todos funcionan con aceites estándar fáciles de conseguir. Elija New Holland: ahorrará tiempo y dinero y protegerá el medio ambiente.

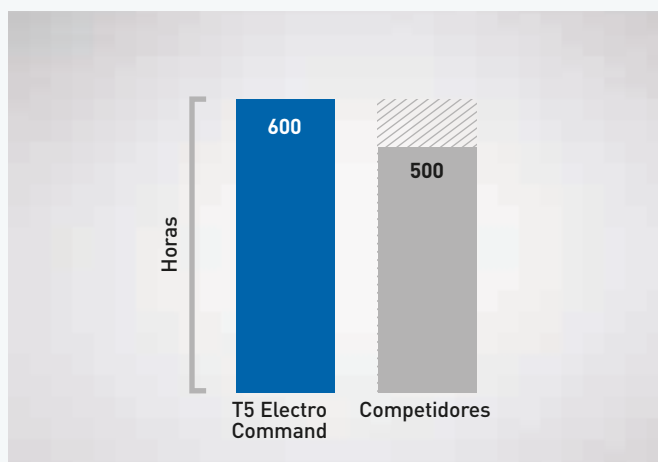

### Máximas prestaciones. Siempre.

En New Holland nos apasiona la respuesta transitoria y esa pasión la imprimimos en nuestros brillantes motores. Dicho de manera sencilla: como su motor F5C sólo se alimenta de aire limpio y fresco, puede reaccionar con mayor rapidez cuando se producen picos de carga puntuales. Así pues, cuando transporta remolques de grano a plena carga y se encuentra con una pendiente, será capaz de mantener constante la velocidad de avance.

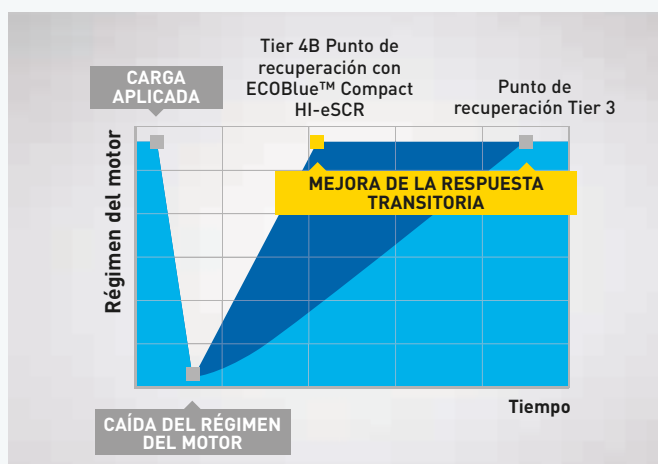

### El sencillo sistema ESM: la simplificación del mando del acelerador

Un tractor versátil tiene que ser capaz de hacer frente a aplicaciones que requieren gran demanda de potencia a la TdF. Con el sistema de gestión del régimen del motor (ESM), el avanzado sistema de gestión del motor inyecta el combustible con precisión, de forma que el motor se adapta a las variaciones de carga, y al mismo tiempo mantiene constante el régimen deseado. Para mayor comodidad, opcionalmente se pueden memorizar dos regímenes del motor. Para cambiar entre ambos regímenes, sólo tendrá que pulsar un botón que hay en el control de la transmisión.



# Tecnología semi-powershift.

New Holland sabe que cada explotación tiene necesidades diferentes y la innovación inteligente pasa por ofrecer soluciones probadas y verificadas para mejorar su eficiencia. La transmisión Electro Command™ semi-powershift ofrece cambio de marchas sin embrague para reducir el cansancio, mientras que la opción de los modos automáticos se encarga de realizar los cambios de marcha en su lugar.

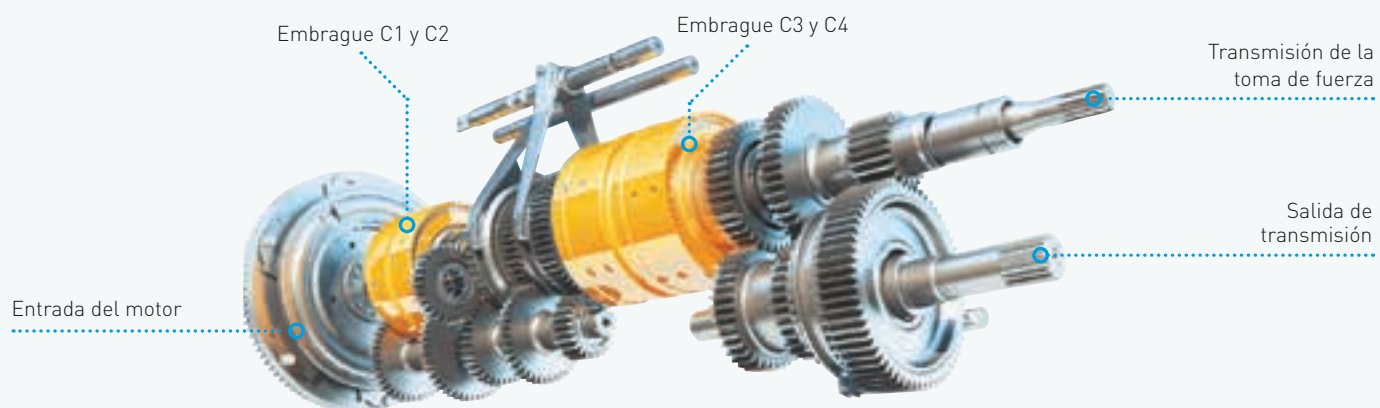

## Electro Command™. Más sencillo, imposible.

La transmisión Electro Command™ semi-powershift permite seleccionar ocho velocidades mediante los botones de subida y bajada de marcha situados en la palanca de cambio. Con el tercer botón se realiza el cambio de gama. Si lo prefiere, también puede cambiar de marcha mediante los botones colocados de manera ergonómica en la consola Command Arc o en el joystick hidráulico, si está instalado. La marcha seleccionada se puede consultar de un vistazo en una amplia pantalla. La velocidad máxima de transporte de 40 km/h se alcanza a un régimen de tan sólo 1970 rpm. ¿El resultado? Su T5 Electro Command reducirá drásticamente el consumo de combustible y el nivel de ruido en la cabina gracias a esta relación 40 km/h ECO. Simplicidad de uso, reducción de componentes y mayor robustez caracterizan esta transmisión para optimizar aún más el rendimiento conjunto del tractor T5 Electro Command.



## Trabajar en sintonía: automatización, comodidad y productividad

El modo automático para carretera (operativo entre las marchas 9ª-16ª) simplifica el cambio de marchas y reduce las intervenciones del operador durante el trabajo en carretera. Incluso detecta si un remolque cargado empuja al tractor y mantiene la marcha seleccionada para retener con el motor. El modo automático para el campo (operativo entre las marchas 1ª-8ª) gestiona tanto el régimen del motor como la transmisión para optimizar las prestaciones y el consumo en las aplicaciones a la toma de fuerza y las tareas que requieren tracción en trabajo de suelo y laboreo.

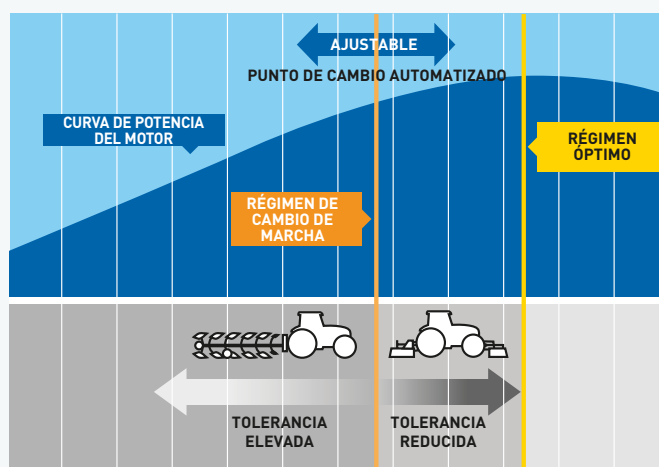

## Inversor ergonómico

El inversor electrohidráulico Powershuttle montado en la nueva columna de dirección puede accionarse sin necesidad de retirar la mano del volante, para incrementar la seguridad cuando se trabaja con la pala frontal. Incluso es posible ajustar la intensidad de accionamiento en tres niveles de actuación: elija un valor suave para las labores generales en el campo, estándar para las tareas diarias y la posición de gran intensidad para conseguir cambios de sentido casi instantáneos durante el trabajo con la pala frontal. ¿No le basta? Pues puede conseguir estos tres tipos de ajuste pulsando un interruptor situado ergonómicamente al alcance en la consola Command Arc.



## Bloqueo mecánico de la transmisión: seguridad extra

Si trabaja en terrenos muy inclinados, el bloqueo mecánico de la transmisión le dará seguridad y mayor tranquilidad. Este freno se traba mecánicamente a través de una posición de la palanca de cambio; bloquea mecánicamente las marchas para evitar el más mínimo avance o retroceso cuando está estacionado en una pendiente. Este sistema es especialmente útil cuando se trabaja con remolques completamente cargados.



# Tracción excepcional. Confort insuperable.

La potente combinación de la suspensión Terraglide™ del eje delantero, la suspensión de la cabina Comfort Ride™ y el asiento neumático permite experimentar una suave conducción con independencia de las condiciones de la carretera o el suelo y ofrece grandes ventajas en lo que respecta a confort, placer de conducir y reducción del cansancio. Cuando se instala, la suspensión del eje delantero Terraglide™ puede bloquearse, subirse o bajarse según los requisitos de cada aplicación. Muy conveniente esta regulación para facilitar el enganche de implementos delanteros o incrementar la luz libre para no dañar en las labores de cultivo.

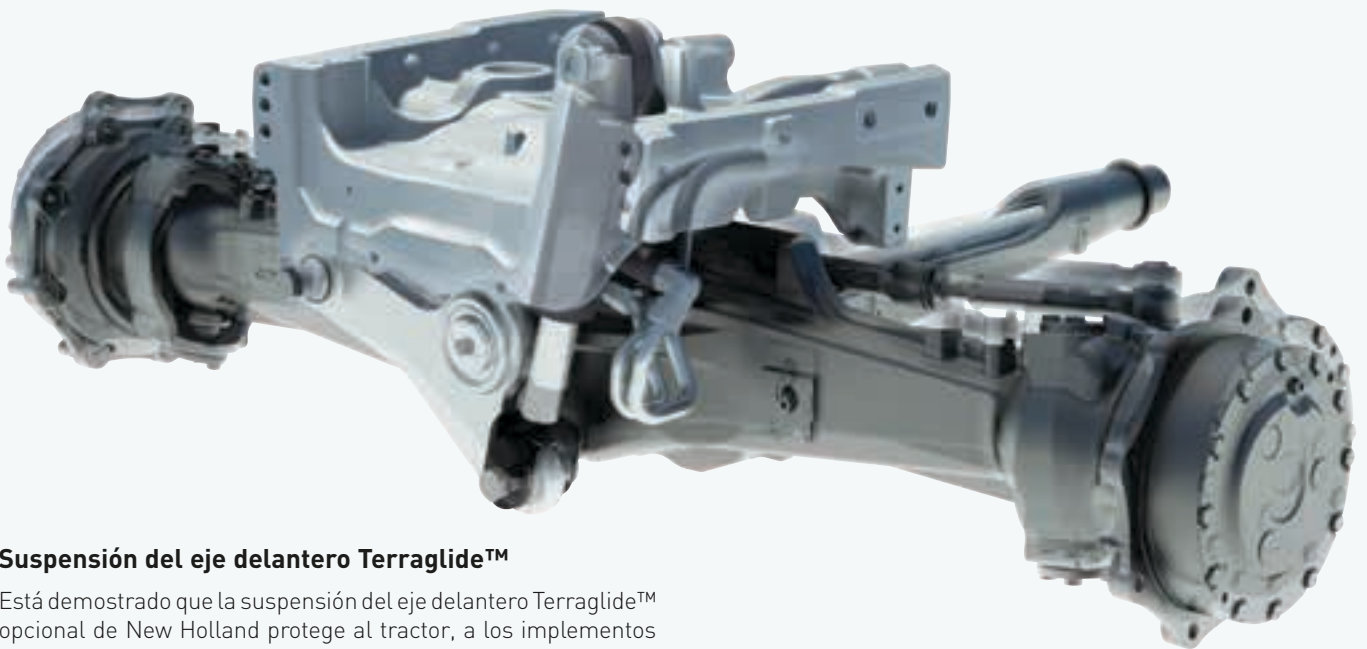

## Suspensión del eje delantero Terraglide™

Está demostrado que la suspensión del eje delantero Terraglide™ opcional de New Holland protege al tractor, a los implementos acoplados y al operador frente a las sacudidas ocasionadas por las cargas pesadas durante el transporte y en el campo. El avanzado sistema de suspensión asegura el contacto entre los neumáticos y el terreno para mejorar la tracción. En labores de transporte en carretera a altas velocidades, la suspensión aumenta su rendimiento frente a cargas ligeras y medianas gracias a la eficiencia de sus dos acumuladores.

## Suspensión de cabina Comfort Ride™ integrada

La suspensión independiente en dos etapas de la cabina Comfort Ride™ opcional está considerada como una mejora clave en lo que respecta a la comodidad del operador. Reduce hasta un 25% la repercusión sobre el operador de las sacudidas ocasionadas por las irregularidades del terreno. Ha sido diseñada para complementar la amortiguación que ofrece el asiento de suspensión neumática. Es ideal para las aplicaciones que requieren un trabajo superficial rápido y operaciones de transporte.





### Gestión automática de la tracción Terralock™

Terralock™, la renombrada solución de New Holland, es fácil de configurar y utilizar. Gestiona automáticamente el accionamiento de la tracción al eje delantero, bloqueando tanto el diferencial delantero como el trasero. La información sobre la velocidad de avance y el ángulo de giro determina cuándo se bloquea el diferencial y, si procede, cuándo se desactiva la doble tracción. ¿Para qué? Para garantizar los radios de giro más cerrados y reducir los esfuerzos en las transmisiones en los giros de cabecera.



### Ejes reforzados para una velocidad de transporte elevada

Los ejes traseros reforzados de 275 mm de buje se combinan con unos discos de freno de mayor diámetro para ofrecer una capacidad de frenado impresionante, incluso al transportar los remolques más pesados a plena carga. Otro detalle de gran relevancia son las llantas de la serie T5 Electro Command. Consiga con sus llantas ajustables hasta 8 posibles anchos de vía para adaptarse a las dimensiones de su explotación, pero con un diseño de nervio continuo que multiplica por seis la capacidad de carga frente a las llantas de tipo grapas habituales. Las llantas de la Serie T5 Electro Command son ideales para trabajar con palas o pesados implementos (picadoras de leña o vibradores de olivo).



### Neumáticos. La elección es suya.

Acceda a cualquier lugar y con el máximo respeto por el terreno con la nueva Serie T5 Electro Command. Ahora hay disponible una gama completa de neumáticos, desde los R38, que ofrecen mayor luz libre y que son ideales para el cultivo de hortalizas porque, gracias a su gran huella de pisada, también reducen la compactación del suelo y mejoran la tracción, hasta los neumáticos R34 de bajo perfil, que le permitirán entrar incluso en las naves con los techos más bajos. La lista se completa con los resistentes neumáticos para servicios municipales, explotación forestal y césped. Con New Holland, la posibilidad de elección viene de serie.

## Productividad y flexibilidad garantizadas.

En New Holland sabemos que la plena integración es la mejor opción de diseño. Este es el motivo por el que los T5 Electro Command se han diseñado teniendo en cuenta las palas frontales y el elevador delantero. La Serie T5 Electro Command es completamente compatible con la nueva gama de palas frontales de bastidor ancho New Holland 700TL montadas en fábrica: la combinación perfecta para una mayor productividad. Asimismo, ya no tendrá que elegir entre la pala frontal o el elevador delantero, ya que los nuevos T5 Electro Command le permiten disponer de ambos simultáneamente si su explotación así lo requiere.



### **Elevador trasero de gran capacidad. Distribuidores hidráulicos Load Sensing.**

El elevador trasero electrónico tiene una capacidad de elevación máxima, medida en las rótulas, de hasta 5420 kg. Al estar los mandos del elevador trasero y la TdF montados en los guardabarros, hasta los implementos más difíciles pueden acoplarse con absoluta seguridad y comodidad. Para completar las formidables prestaciones del sistema hidráulico, la Serie T5 Electro Command cuenta con distribuidores de presión compensada que le permitirán trabajar con varios servicios al mismo tiempo. Muy útil trabajando con pala para subir los brazos y recoger el cazo a la vez. o con sembradoras con varios servicios hidráulicos trabajando simultáneamente (ventilador de dosificación y traza-huellas).



### **Mayor flexibilidad con la TdF y el elevador delantero polivalente**

El elevador delantero instalado de fábrica puede levantar hasta 1850 kg, y las 1000 rpm de la TdF incrementan aún más la extraordinaria versatilidad de esta gama de tractores. Para mayor versatilidad, la cuna del soporte delantero polivalente opcional ofrece cuatro posibilidades intercambiables: alterne sin dificultad entre un soporte de lastre delantero, el elevador delantero, una TdF delantera (inmejorable para servicios municipales) y la combinación de elevador delantero y TdF superior de la gama, una selección perfecta en caso de que alterne constantemente su tipo de aplicaciones.



### Lleve más lejos su carga

Los datos técnicos de la gama 700TL de bastidor ancho son impresionantes: con una altura máxima de elevación de 4,07 metros y una capacidad de elevación de hasta 2539 kg, no hay tarea excesivamente grande o pequeña. Las cifras hablan por sí solas. Pero hay más. Los conductos hidráulicos se han integrado en el bastidor de la pala frontal para mejorar significativamente la visibilidad delantera, incrementar la precisión de las operaciones y evitar la posibilidad de que estos se enganchen cuando se trabaja en los cobertizos más estrechos o transitando entre olivos y árboles de fruto seco.

### FOPS: su aliado en la seguridad

New Holland quiere que usted utilice la pala frontal con plena tranquilidad y por eso la Serie T5 Electro Command es totalmente compatible con el techo FOPS (Falling Object Protection System) de protección contra la caída de objetos.



Modelos		730TL	740TL	750TL
Máx. altura de elevación	[m]	3,8	3,8	4,1
Máx. carga de elevación	[kg]	2060	2539	2304
<b>T5.100</b>		●	○	○
<b>T5.110</b>		○	●	○
<b>T5.120</b>		○	○	●

● Recomendado ○ Opcional

Consultar disponibilidad del modelo de pala VIBRO, ideal para equipos de vibración de árboles.

### Rapidez de acoplamiento y desacoplamiento

Gracias a la tecnología de acoplamiento rápido, los implementos pueden conectarse ágil y fácilmente. Un solo acoplamiento fija con seguridad los implementos, lo que reduce el tiempo de inactividad y permite dedicar más tiempo al trabajo. ¿Necesita siempre la pala frontal? Reduzca los costes de mantenimiento: desinstálela cuando no la necesite. No en vano lleva sus propios soportes para guardarla de forma segura y un único conector hidráulico rápido que acelera y simplifica aún más los procesos de conexión/desconexión de la pala.

## Potencia hidráulica y flexibilidad de la TdF.

Sistema hidráulico de doble bomba. La bomba principal de serie de 65 l/min es ideal para las explotaciones generales, mientras que la opción MegaFlow™ suministra un impresionante caudal hidráulico de hasta 84 l/min con una sola bomba, por lo que dispondrá del caudal necesario para realizar sin problema tareas que requieren altas prestaciones hidráulicas, como la envoltura de pacas o los trabajos con pala. Los nuevos distribuidores hidráulicos ventrales con línea sensora de carga se controlan mediante un joystick ergonómico y permiten realizar ciclos de trabajo rapidísimos con la pala frontal sin interferencias con el sistema de dirección, que siempre permanece suave y preciso gracias a su propia bomba independiente de 43 l/min.



### Mecánica o electrónica: la elección es suya

La Serie T5 Electro Command se puede equipar con hasta cuatro tomas ventrales para accionar equipos especiales o una pala frontal. Para controlar esas cuatro salidas ventrales, se ofrecen las opciones de un sencillo y robusto joystick mecánico o la comodidad y precisión de un joystick electrónico. Ambas versiones incluyen botones integrados de desembrague y cambio de marcha, para dominar completamente las funciones principales del tractor sin tener que mover la mano del joystick.

### Elevador electrónico de precisión

El mando ergonómico del elevador electrónico (EDC) se acopla perfectamente a la mano derecha y disfruta del aclamado diseño de New Holland de manejo con una sola mano. Sean cual sean las características e irregularidades del campo a trabajar, podrá ajustar cómodamente y al momento la profundidad y el esfuerzo. El botón de subida/bajada rápida permite simplificar y hacer más rápido el giro en cabecera manteniendo siempre los parámetros de profundidad y esfuerzo que haya seleccionado. Todo ello agiliza el cultivo y mejora la productividad.



### **TdF: posibilidad de elección y accionamiento progresivo**

La palanca ergonómica situada a la derecha del operador permite seleccionar toda la gama de velocidades de la TdF. Las opciones incluyen 540, 540 ECO, 1000 y 1000 ECO, que se puede alcanzar con un régimen del motor de tan solo 1500 rpm para reducir el consumo de combustible y disfrutar de un funcionamiento ultrasilencioso en la cabina. También se puede disponer opcionalmente de una toma de fuerza sincronizada con el avance, que se acciona mediante una palanca específica situada a la izquierda del operador. Muy útil esta característica para esparcir fertilizantes o ayudar a desatracar picadoras de rama.

### **Accionamiento progresivo y funcionamiento automático de la TdF**

El accionamiento progresivo de la TdF se activa con un interruptor especial de la consola Command Arc y ayuda a proteger tanto el tractor como los implementos, porque previene la transferencia de cargas repentinas o bruscas. La seguridad se ha incrementado aún más con la introducción de un interruptor de intencionalidad para labores a la toma de fuerza de tipo estacionario, que se debe seleccionar para mantener ésta en funcionamiento al abandonarse el asiento del operador. Opcionalmente se puede pedir toma de fuerza automática, de forma que se desconecte cuando el elevador trasero se levanta por encima de un punto previamente determinado, para proteger el eje cardán de la TdF del apero y al propio tractor. El sistema vuelve a accionar la toma de fuerza cuando se baja el elevador para continuar trabajando de forma incansable.

# 360°: T5 Electro Command.

La nueva Serie T5 Electro Command se ha diseñado para dedicar más tiempo al trabajo y menos al mantenimiento. Con la facilidad de acceso a todos los puntos de servicio y los larguísimos intervalos entre mantenimiento, el tractor pasa más tiempo en su entorno natural: el campo.

Gracias a la amplia apertura mejorada del capó del motor de una sola pieza, se ofrece acceso total para el mantenimiento.

El depósito de lavado del parabrisas se rellena a través de la ventana trasera.



Es fácil inspeccionar, limpiar o sustituir el filtro de aire del motor, y sin necesidad de herramientas.

Filtro de aire de cabina de fácil acceso desde el suelo.

Es muy sencillo comprobar el aceite del motor y acceder a los puntos de llenado, sin necesidad de levantar el capó. Esto hace que las comprobaciones rutinarias se realicen con mayor rapidez y el mantenimiento sea más sencillo.

El sistema de refrigeración se abre para facilitar y agilizar la limpieza.

La boquilla del depósito de 12 litros de AdBlue es más estrecha que la del depósito de combustible, lo que evita que pueda rellenarse con combustible de forma accidental.

Los niveles de aceite hidráulico se pueden ver a través de una mirilla de cristal que hay en la parte trasera del tractor.

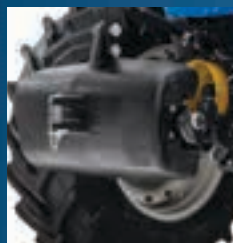
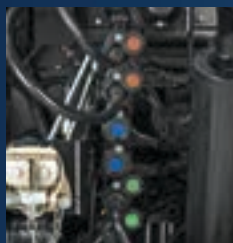

## Accesorios instalados por el concesionario

Su concesionario puede ofrecerle e instalarle una gama completa de accesorios homologados para optimizar el rendimiento de la máquina en cualquier condición de uso.

# Servicio New Holland.



## Financiación a la medida

CNH Industrial Capital, la compañía de servicios financieros de New Holland, está muy consolidada y goza de un gran prestigio en el sector agrícola. Ofrece asesoramiento y propuestas financieras a la medida de sus necesidades específicas. Con CNH Industrial Capital, usted gozará de la tranquilidad que supone trabajar con una compañía financiera especializada en el mundo agrícola.

## Service Plus – porque su tranquilidad no tiene precio

El programa Service Plus ofrece a los dueños de maquinaria New Holland, servicios de reparación para su maquinaria, cubriendo la máquina sobre la garantía contractual del fabricante. Máximo control sobre los costes de operación, reparaciones completas autorizadas por distribuidores de NH utilizando los mejores recambios NH, máximo valor en la reventa de su máquina, cobertura transferible. Usted puede escoger entre tres tipos de cobertura:



### Cobertura Plata – Motor, transmisión y ejes

- Número de años de cobertura: dos, tres, cuatro, cinco, seis o siete años
- Número de horas de uso (o número de pacas para empacadoras)
- Muchas otras opciones para personalizar el programa y satisfacer sus expectativas

Por favor, para saber como contratar el servicio Service Plus para su máquina, contacte con distribuidor

### Cobertura Oro – Plata, más sistemas hidráulico y eléctrico

### Cobertura Platino – Cobertura completa



## App de la serie T5 Electro Command Heavy Duty

Gracias a esta nueva App de producto de New Holland Agriculture podrá descubrir todas las funciones, ventajas y aplicaciones de la serie de tractores T5 Electro Command. Escanea el código para descargar la App.



## Formados para ofrecerle la mejor asistencia

Los técnicos especializados de los concesionarios New Holland reciben formación constante para estar siempre al día. Los cursos se realizan tanto en línea como mediante clases intensivas en el aula. Con este enfoque avanzado, se garantiza toda la capacidad necesaria para que su concesionario se pueda ocupar de los productos New Holland más recientes y avanzados.



## New Holland Style

¿Quiere que New Holland forme parte de su vida cotidiana? Examine nuestra oferta exhaustiva en [www.newhollandstyle.com](http://www.newhollandstyle.com). Una gama completa de artículos que incluyen ropa de trabajo resistente, una amplia selección de modelos a escala y muchas cosas más. New Holland. Tan individual como usted.

T5 Electro Command modelos	T5.100	T5.110	T5.120
<b>Motor*</b>	F5C	F5C	F5C
N.º de cilindros / Aspiración / Válvulas por cilindro	4 / T / 4	4 / T / 4	4 / T / 4
Conforme con la normativa sobre emisiones para motores	Tier 4B / Fase 4	Tier 4B / Fase 4	Tier 4B / Fase 4
Sistema ECOBlue™ Compact HI-eSCR (Reducción Catalítica Selectiva)*	●	●	●
Sistema de inyección de combustible - Common Rail de alta presión	●	●	●
Cilindrada (cm³)	3400	3400	3400
Diámetro y carrera (mm)	99 x 110	99 x 110	99 x 110
Mezcla de biodiésel aprobada**	B7	B7	B7
Potencia máx. - ISO TR14396 - ECE R120 (kW/CV)	73/99	79/107	86/117
Potencia nominal - ISO TR14396 - ECE R120 (kW/CV)	73/99	79/107	86/117
Régimen nominal (rpm)	2300	2300	2300
Par máximo - ISO TR14396 (Nm @ rpm)	430 @ 1500	468 @ 1500	491 @ 1500
Reserva de par (%)	42	42	37
Gestión del régimen del motor	○	○	○
Capacidad del depósito de diésel (litros)	165	165	165
Capacidad del depósito de AdBlue (litros)	12	12	12
Cierre de seguridad de los depósitos diésel y de urea	○	○	○
Intervalo de mantenimiento (horas)	600	600	600
<b>Transmisión Electro Command™ (40 km/h ECO)</b>	●	●	●
3 opciones de intensidad de accionamiento del inversor	●	●	●
Palanca del inversor con función de Neutral	●	●	●
Número de marchas (Adel. x Atrás)	16 x 16	16 x 16	16 x 16
Velocidad mínima (km/h)	2,27	2,27	2,27
Sistema IntelliShift™	●	●	●
<b>Transmisión Electro Command™ [superreductor opcional (40 km/h ECO)]</b>	○	○	○
3 opciones de intensidad de accionamiento del inversor	●	●	●
Palanca del inversor con función de Neutral	●	●	●
Número de marchas (Adel. x Atrás)	32 x 32	32 x 32	32 x 32
Velocidad mínima (km/h)	0,28	0,28	0,28
Sistema IntelliShift™	●	●	●
<b>Sistema eléctrico</b>			
Alternador de 12 voltios Estándar / Opcional (Amperios)	120 / 200	120 / 200	120 / 200
Capacidad de la batería estándar (CCA / Ah)	800 / 140	800 / 140	800 / 140
<b>Ejes</b>			
Eje delantero DT	●	●	●
Suspensión del eje delantero Terraglide™	○	○	○
Ángulo de dirección (°)	55	55	55
Guardabarros delanteros dinámicos	○	○	○
Funciones Terralock™ (bloqueo aut. dif. / DT aut.)	●	●	●
Radio de giro (mm)	4960	4960	4960
<b>Sistema hidráulico</b>			
Caudal fijo	●	●	●
Caudal / presión de la bomba principal estándar a 2300 rpm (l/min / bares)	65 / 190	65 / 190	65 / 190
Caudal / presión de la bomba principal con la opción MegaFlow™ a 2300 rpm (l/min / bares)	84 / 190	84 / 190	84 / 190
Caudal / presión de la bomba de servicios estándar a 2300 rpm (l/min / bares)	38 / 170	38 / 170	38 / 170
Caudal / presión de la bomba de servicios con la opción MegaFlow™ a 2300 rpm (l/min / bares)	43 / 170	43 / 170	43 / 170
Elevador electrónico (EDC)	●	●	●
<b>Distribuidores auxiliares</b>			
Tipo	Deluxe Load Sensing	Deluxe Load Sensing	Deluxe Load Sensing
N.º máx. de distribuidores traseros / divisor	3 / 1	3 / 1	3 / 1
N.º máx. de tomas para distribuidores traseros	8	8	8
N.º máx. de distribuidores ventrales (mecánicos o electrohidráulicos)	2	2	2
N.º máx. de tomas para distribuidores ventrales	4	4	4
Joystick para distribuidores ventrales (mecánico o electrohidráulico)	○	○	○
<b>Elevador</b>			
Categoría del elevador trasero	2	2	2
Capacidad máx. de elevación en las rótulas (kg)	5420	5420	5420
Capacidad máx. de elevación durante toda la fase de elevación (a 610 mm detrás de las rótulas) (kg)	4730	4730	4730
Capacidad de elevación del elevador delantero en las rótulas (durante toda la fase de elevación) (kg)	2250	2250	2250
<b>Predisposición para pala</b>	○	○	○
Joystick de la pala cargadora integrado / amarres / protector capo	○	○	○
<b>Toma de fuerza</b>			
Accionamiento electrohidráulico de la TdF	●	●	●
Accionamiento progresivo de la TdF	●	●	●
Gestión de la toma de fuerza automática	○	○	○
Régimen del motor a: 540 / 1000 (rpm)	1938 / 1926	1938 / 1926	1938 / 1926
540 / 540E / 1000 (rpm)	1938 / 1535 / 1926	1938 / 1535 / 1926	1938 / 1535 / 1926
540E / 1000 / 1000E (rpm)	1535 / 1926 / 1486	1535 / 1926 / 1486	1535 / 1926 / 1486
Velocidad proporcional al avance	○	○	○

T5 Electro Command modelos	T5.100	T5.110	T5.120
<b>Frenos</b>			
Frenos hidráulicos del remolque	○	○	○
Sistema de frenado neumático del remolque	○	○	○
<b>Cabina</b>			
Cabina VisionView™ de lujo con FOPS - Código OCDE 10 nivel 1	●	●	●
Nivel de categoría de la cabina VisionView™ de lujo - EN 15695	2	2	2
Juego de 4 faros halógenos	●	●	●
Juego de 8 faros LED	○	○	○
Techo solar visión panorámica con trampilla practicable	○	○	○
Parabrisas delantero practicable	○	○	○
Limpia/lavaparabrisas trasero	○	○	○
Asiento con suspensión neumática con cinturón de seguridad	●	●	●
Asiento de lujo con suspensión neumática con cinturón de seguridad	○	○	○
Asiento Auto Comfort™ dotado de cinturón de seguridad	○	○	○
Asiento para el acompañante dotado de cinturón de seguridad	○	○	○
Columna de dirección con ajuste de la inclinación	○	○	○
Climatización	○	○	○
Filtros de aire de recirculación	●	●	●
Radio con MP3 y Bluetooth (llamadas telefónicas con manos libres)	○	○	○
Retrovisores telescópicos panorámicos	○	○	○
Suspensión de la cabina Comfort Ride™	○	○	○
Mandos exteriores de la TdF y el elevador montados en el guardabarros	○	○	○
Monitor de prestaciones con teclado mejorado	○	○	○
Soporte de montaje del monitor de la cabina	○	○	○
Monitor en color IntelliView™ III	○	○	○
Conector ISO 11783	○	○	○
Conexión para cámara	○	○	○
Sistema de guiado IntelliSteer® lite	○	○	○
Sistema telemático PLM® Connect	○	○	○
ISOBUS Clase II	○	○	○
Nivel óptimo de ruidos en la cabina VisionView™ de lujo - 77/311CEE (dBA)		74	
Girafaros montados en fábrica (1 / 2)	○	○	○
<b>Pesos</b>			
Pesos mínimos sin lastre / de envío (kg)	4550 / 5350	4550 / 5350	4550 / 5350
Peso máximo permitido (kg)	8000	8000	8000

● De serie ○ Opcional – No disponible \* Desarrollado por FPT Industrial \*\* La mezcla de biodiésel debe cumplir todas las especificaciones más recientes sobre combustibles indicadas en la normativa EN14214:2009 y el funcionamiento debe cumplir con las instrucciones del manual del operador

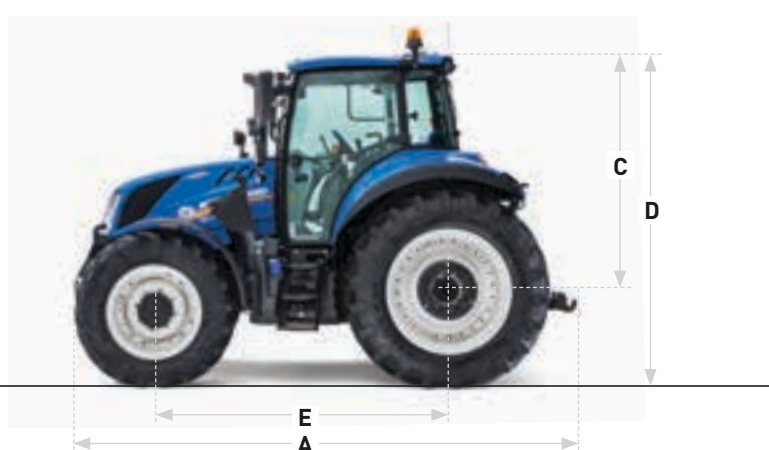

## Dimensiones

Con neumáticos traseros***		16.9R34	16.9R38
<b>A</b> Longitud total que incluye el soporte delantero y el elevador trasero (mm)		4161	4161
<b>B</b> Ancho mínimo (mm)		1992	1992
<b>C</b> Altura desde el centro del eje trasero hasta la parte superior de la cabina (mm)		1945	1945
<b>D</b> Altura total mín. (mm)		2695	2745
<b>E</b> Distancia entre ejes (mm)		2380	2380
<b>F</b> Ancho de vía (mín. / máx.) (mm)		1320 / 2246	1320 / 2246
<b>G</b> Luz libre (mm)		315 - 415	315 - 415

\*\*\* Es posible disponer de neumáticos traseros distintos a los mencionados: 600/65R34, 540/65R38, 540/65R34, 520/70R34, 480/70R38, 480/70R34, 460/85R34, 420/85R38, 420/85R34, 380/80R38, 340/85R38, 18.4R34, 14.9R38, 13.6R38

# New Holland Top Service: asistencia e información permanente.

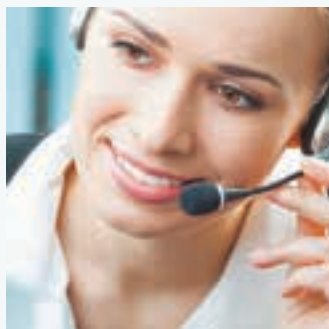

## Disponibilidad total

Siempre estamos listos para atenderle: ¡24/7 y durante todo el año! Sea cual sea la información que necesite, el problema o la necesidad que pueda tener, lo único que tiene que hacer es marcar el número de teléfono gratuito (\*) New Holland Top Service.



## Máxima rapidez

Suministro urgente de recambios: ¡cuando lo necesite y donde lo necesite!



## Máxima prioridad

Búsqueda rápida de soluciones durante la campaña: ¡porque la recolección no puede esperar!



## Satisfacción total

Buscamos y damos con la solución que usted necesita, manteniéndole constantemente informado: ¡hasta que usted quede satisfecho al 100%!



### Para más información, puede contactar con su concesionario New Holland

\* La llamada es gratuita. No obstante, con algunos operadores la llamada puede ser de pago si se efectúa desde un teléfono móvil. Para obtener mayor información acerca de las tarifas, consulte previamente a su proveedor. Si tiene problemas para comunicar con el número de teléfono gratuito, puede llamar al número de pago 91 275 44 07.

EN SU CONCESIONARIO DE CONFIANZA



[www.newholland.es](http://www.newholland.es)

