

# DEVELON

Miniexcavadoras

## DX17Z



Potencia máxima	14,7 CV
Peso operativo	1,7 t



## ¡LA MÁS COMPACTA Y LA MÁS CÓMODA!

La sofisticada cabina abierta con TOPS/ROPS/FOPS con certificación ISO, dotada de excelente visibilidad y estabilidad, ofrece niveles óptimos de confort y seguridad para el operador. Desde el cómodo asiento tiene fácil acceso a varios compartimentos de almacenamiento y una clara visión integral del lugar de trabajo. Los niveles de ruido y vibraciones se han reducido al mínimo.

# COMPACTA PARA TRABAJAR EN ESPACIOS REDUCIDOS, CON EL CONFORT DE UNA EXCAVADORA PESADA

El caudal auxiliar proporcional significa que la potencia de la excavadora va acompañada de maniobras suaves y seguras.

Gracias a los joysticks sensibles y los controles claros colocados para facilitar el acceso, trabajará con seguridad y confianza con un mínimo esfuerzo. Incluso los interruptores se han colocado ergonómicamente y de acuerdo con la frecuencia con que se utilizan. El mayor grado de eficacia está al alcance de la mano.



## CONFORT DEL OPERADOR

La DX17Z ofrece un entorno de trabajo sin concesiones que, junto a una visibilidad excelente, proporciona al operador un confort y una seguridad sin precedentes.

- Está diseñada con una ergonomía óptima para operadores de cualquier talla.
- El hueco amplio y la posibilidad de apartar por completo la consola facilitan el acceso al asiento. Además, los pedales se pueden plegar cuando no están en uso para aumentar el espacio destinado a los pies.

## EL INTERIOR DE CALIDAD SUPERIOR GARANTIZA UNA EXPERIENCIA DE USO EXTRAORDINARIA

- Cabina abierta grande y espaciosa
- Espacio abundante para los pies, con suelo liso para facilitar la limpieza
- Facilidad de entrada y salida
- Pedales ergonómicos y acceso óptimo a todos los mandos
- Portavasos



## GIRO DE CABINA CERO

El concepto de giro de cabina cero (abreviado ZHS, por el inglés Zero House Swing) representa un avance con respecto a la funcionalidad de giro de voladizo cero (ZTS, Zero Tail Swing) porque protege totalmente las esquinas delanteras de la estructura superior que están dentro del radio de giro.

- Con ZHS se consiguen 320° de rotación libre mientras se trabaja cerca de cualquier objeto.
- Nuestra DX17Z incorpora ZHS sin renunciar al confort del operador ni al rendimiento.



# MÁXIMA ESTABILIDAD Y VERSATILIDAD CON UN SISTEMA HIDRÁULICO POTENTE

## ADAPTABLE Y SUAVE

El sistema hidráulico de centro abierto de la DX17Z con bombas de desplazamiento variable permite aprovechar la potencia del motor de forma más eficaz, lo que aumenta al máximo el rendimiento de la bomba y ofrece un funcionamiento más confortable, suave y preciso.

- La rapidez de los tiempos de ciclo, unida a las excelentes fuerzas de arranque, garantiza la máxima productividad.
- Para aumentar la suavidad general de manejo, los cilindros de la pluma y el balancín cuentan con amortiguación.
- El tren inferior retráctil permite atravesar puertas para acceder al interior de los edificios. Estando totalmente extendido, ofrece una estabilidad óptima.
- La variedad de implementos disponibles proporciona una versatilidad máxima.

## VERSATILIDAD CON UN SISTEMA HIDRÁULICO POTENTE

Esta máquina aprovecha al máximo la potencia del motor. La rapidez de los tiempos de ciclo, combinada con el control suave de las excelentes fuerzas de arranque, ofrece la máxima productividad. Para mejorar la suavidad general de funcionamiento del grupo de trabajo, los cilindros de la pluma y el balancín cuentan con amortiguación, lo que resulta único en su clase.

1. La DX17Z incorpora la arquitectura del sistema hidráulico de la clase de 2 toneladas, que combina bombas de pistón de caudal variable con una bomba de engranajes.
2. Con la estabilidad y la capacidad de elevación optimizadas, la DX17Z ofrece la mayor versatilidad en el uso de una amplia gama de implementos.



## MÁXIMA ESTABILIDAD

La estabilidad es fundamental para aprovechar al máximo la fuerza de excavación y la capacidad de elevación. Mediante una total extensión del tren inferior retráctil y el uso de la hoja dózer larga se consigue una estabilidad óptima. Las siguientes características consiguen que la estabilidad de la Develon DX17Z sea muy competitiva con respecto a las demás máquinas con giro de voladizo cero del mercado:

1. Tren inferior retráctil: Permite utilizar la excavadora en espacios estrechos cuando está completamente replegado, mientras que, cuando está extendido del todo, proporciona una estabilidad óptima a la máquina, en especial al trabajar en un lado. El tren inferior se extiende y repliega de forma sencilla mediante un interruptor eléctrico situado en el panel de control.
2. Hoja dózer larga: Además de funcionar como recogedora, la hoja dózer larga (opcional) incrementa de forma significativa la estabilidad en la parte delantera, lo que permite aprovechar toda la fuerza de arranque de la máquina.

# EXCELENTE CAPACIDAD DE ELEVACIÓN Y FÁCIL TRANSPORTE

## MAYOR CAPACIDAD Y ALTURA DE ELEVACIÓN

La mayor altura de descarga facilita la carga de camiones, mientras que el alcance a nivel del suelo permite excavar sin tener que desplazar la excavadora con tanta frecuencia. Gracias a la mejora de la estabilidad y de la capacidad de elevación y a un caudal auxiliar proporcional que es el mejor de su clase, la DX17Z brinda la mayor versatilidad para utilizar una amplia variedad de implementos.

## CAPACIDAD DE ELEVACIÓN SUPERIOR

1. La mayor altura de descarga facilita la carga de camiones, mientras que el alcance a nivel del suelo permite excavar sin tener que desplazar la excavadora con tanta frecuencia.
2. Recoger y colocar objetos pesados resulta sencillo. Por su estabilidad, la DX17Z iguala a las máquinas con giro de voladizo cero consideradas las mejores de su clase en el mercado. Además, esta máquina puede suministrarse con un «dispositivo de manipulación de objetos» certificado opcional, que consta de una válvula de retención de carga de la pluma y del balancín, un dispositivo de enganche y un dispositivo de aviso de sobrecarga.



## FÁCIL TRANSPORTE

El nuevo modelo Develon DX17Z, con un peso de transporte inferior a 1,65 t, se puede trasladar en remolques de 2200 kg de peso total.

- Según la “normativa europea de transporte”, el peso máximo remolcable permitido con un permiso B+E es de 3500 kg.
- Y como integra nuevos puntos de anclaje en la estructura superior, se simplifica aún más el transporte.

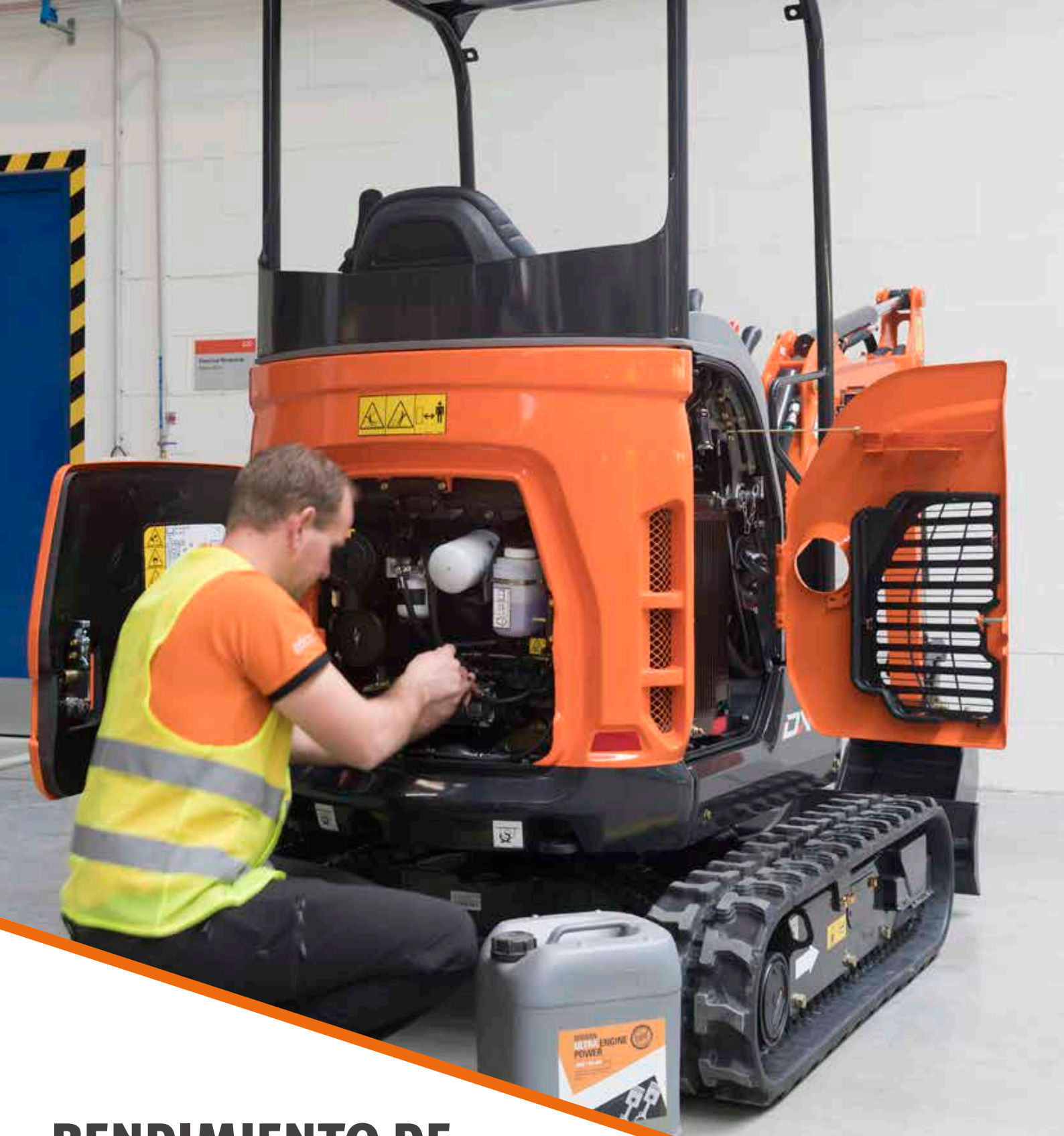

## RENDIMIENTO DE CONFIANZA PARA REDUCIR LOS COSTES DURANTE SU VIDA ÚTIL

El bastidor reforzado proporciona firmeza, mientras que la forma optimizada de la pluma garantiza la distribución uniforme de la carga y, por lo tanto, una durabilidad mayor. Los materiales de la máxima calidad, el más avanzado diseño asistido por ordenador y las pruebas de resistencia en las condiciones más exigentes garantizan que la excavadora funcione sin pausa. La DX17Z se ha diseñado para que requiera poco mantenimiento y a intervalos más largos, aumentando así la disponibilidad de la máquina en la obra. Además, los técnicos formados por Develon están disponibles para proporcionar asistencia adicional cuando sea necesaria.

# DURABILIDAD Y SENCILLEZ DE MANTENIMIENTO

## LA FIABILIDAD ES LA CLAVE

El uso de materiales de larga duración hace de la DX17Z un modelo resistente, robusto y fácil de reparar. Las características de diseño se han probado en condiciones extremas, y el portón trasero y las cubiertas de acero de grueso calibre garantizan mayor durabilidad y tranquilidad durante el trabajo.

- Mayor fiabilidad en cada característica.
- Portón trasero protegido por un contrapeso de hierro fundido.
- Tapas abribles o atornilladas.
- Latiguillos de dos piezas en el cilindro de la hoja para simplificar su sustitución en caso de deterioro.
- Los latiguillos hidráulicos con tecnología que no necesita llaves evitan las fugas.
- Diseño probado de la pluma y el balancín.
- Cilindro de la pluma protegido y montado en la parte superior.
- Cilindros sobredimensionados para alargar la vida útil.
- Nuevo tratamiento de la pintura y las superficies para aumentar la durabilidad y el valor residual.
- Tren inferior expandible reforzado para maximizar la rigidez.



## ACCESO FÁCIL PARA EL MANTENIMIENTO

Desde el principio, hemos prestado una atención especial a facilitar el acceso para el mantenimiento: estas unidades tienen un solo punto de acceso para el mantenimiento diario de todos los componentes principales, para la comprobación del indicador de combustible y para el repostaje a través del tapón con cerradura.



# ESPECIFICACIONES TÉCNICAS

## MOTOR

### Modelo

Yanmar / 3TNV74F-SPBC (Fase V de UE)

### N.º de cilindros

3

### Cilindrada

0,993 l

### Potencia neta máxima a 2400 rpm

ISO 14396 11,0 kW (14,7 CV)

### Par neto máximo a 1800 rpm

SAE J1995 5,11 kgf/m (50,2 Nm)

### Diámetro interior × carrera

74 mm × 77 mm

## SISTEMA HIDRÁULICO

### Tipo de bomba

Bomba de pistones de desplazamiento variable y doble salida con bombas de engranaje

### Capacidad de la bomba

2 × 15 l/min

### Capacidad de la bomba de engranajes

11,3 l/min

### Caudal auxiliar

30 l/min

### Descarga auxiliar

180 bar

## RENDIMIENTO

### Fuerza de excavación de la cuchara (ISO 6015)

16177 N

### Fuerza de excavación del balancín (ISO 6015)

9108 N

### Potencia de tracción

19302 N

### Velocidad de desplazamiento rápida / lenta

4.0 / 2,48 km/h

### Capacidad de uso en pendientes

30°

## PESOS

### Peso operativo con cabina abierta con ROPS

ISO 6016 1749 kg

### Peso de transporte (sin cuchara ni operador)

1632 kg

### Presión sobre el suelo con orugas de goma

30,06 kPa (4360 psi)

## MECANISMO DE GIRO

### Velocidad de giro

10,1 rpm

### Ángulo de giro de pluma a izquierda/derecha

80° / 60°

### Mecanismo de giro

Motor orbital

## ASPECTOS MEDIOAMBIENTALES

### Nivel de presión acústica de emisión ponderada en el puesto del operador

LpAd (2000/14/EC) 80 dB(A)

### Nivel de potencia acústica ponderada A

LwAd (2000/14/EC) 93 dB(A)

### Vibración en la totalidad del cuerpo (ISO 2631-1)

0,14 ms<sup>-2</sup>

### Vibración en mano/brazo (ISO 5349-1)

0,49 ms<sup>-2</sup>

## CAPACIDAD DE LÍQUIDOS

Depósito de combustible	19 l
Sistema hidráulico	14,3 l
Sistema de refrigeración	19,0 l
Aceite de motor más filtro de aceite	3,3 l



# DIMENSIONES Y PERÍMETRO DE TRABAJO

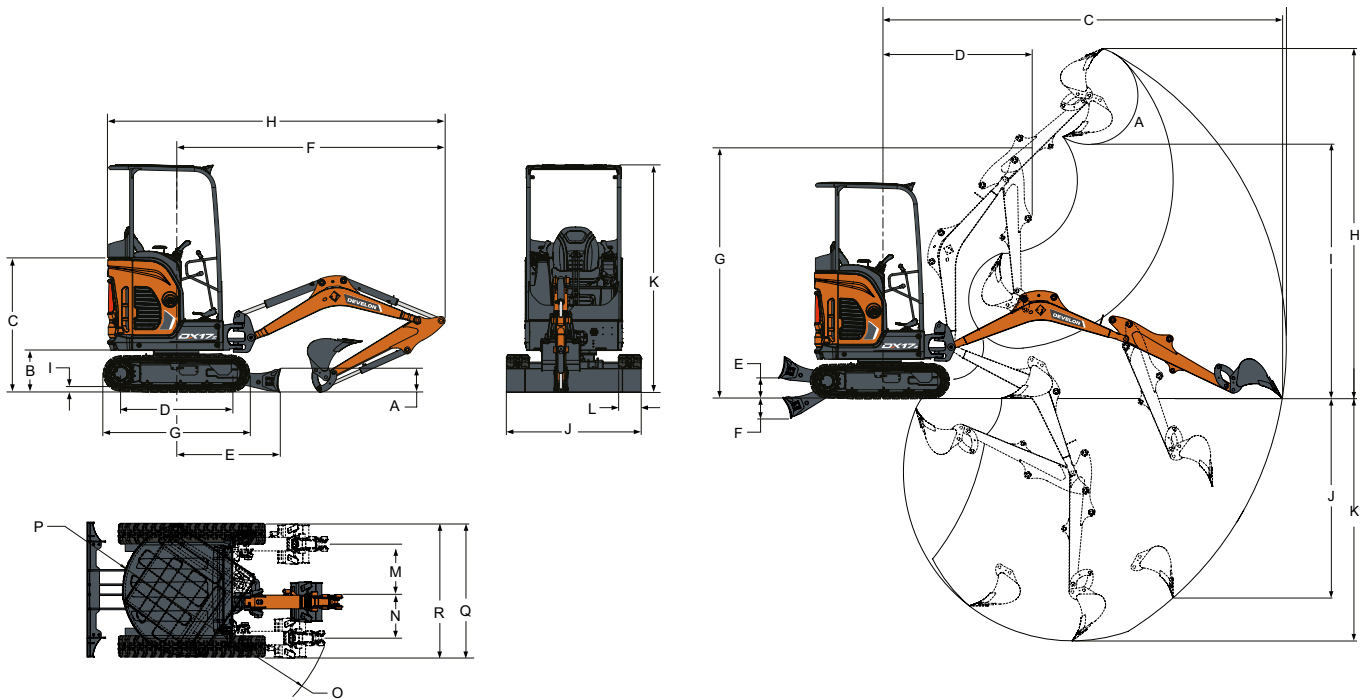

## DIMENSIONES

A	Altura de la hoja	235 mm
B	Distancia libre sobre el suelo	419 mm
C	Altura de la tapa del motor	1138 mm
D	Longitud de la oruga sobre el suelo	1114 mm
E	Centro de la máquina hasta la hoja dózer de serie / larga	1045 / 1252 mm
F	Radio mínimo en la posición de desplazamiento	2715 mm
G	Longitud total de oruga	1476 mm
H	Longitud de envío	3450 mm
I	Altura del saliente de la oruga	25 mm
J	Anchura de la hoja (retraída)	1360 (980) mm
K	Altura total	2297 mm
L	Anchura de la oruga	230 mm
M	Desplazamiento de la pluma a la izquierda	450 mm
N	Desplazamiento de la pluma a la derecha	638 mm
O	Radio mínimo de giro	1190 mm
P	Distancia de giro atrás	690 mm
Q	Anchura de trabajo en rotación máxima a la derecha	1532 mm
R	Anchura de trabajo en rotación máxima a la izquierda	1370 mm

## PERÍMETRO DE TRABAJO

A	Ángulo de giro de la cuchara	196°
B	Alcance máximo	3971 mm
C	Alcance máximo a nivel del suelo	3923 mm
D	Radio mín. de giro	1560 mm
E	Altura máxima de la hoja / hoja dózer larga	220 / 300 mm
F	Profundidad máxima de la hoja / hoja dózer larga	204 / 254 mm
G	Altura máxima con radio mínimo de giro	2406 mm
H	Altura máx. de excavación	3378 mm
I	Altura máxima de volcado	2369 mm
J	Profundidad máx. de excavación vertical	1810 mm
K	Profundidad máx. de excavación	2249 mm

# CAPACIDAD DE ELEVACIÓN

## CAPACIDAD DE ELEVACIÓN • SOBRE LA HOJA • CON LA HOJA BAJADA

Altura del punto de elevación (mm)	Radio máximo (mm)	Elevación con radio máximo (kg)	Elevación con un radio de 2000 mm (kg)	Elevación con un radio de 3000 mm (kg)
2000	3000	344*	-	-
1000	3380	337*	438*	369*
Suelo	3350	320*	742*	398*
-1000	2940	306*	609*	-

## CAPACIDAD DE ELEVACIÓN • SOBRE LA HOJA • CON LA HOJA SUBIDA

Altura del punto de elevación (mm)	Radio máximo (mm)	Elevación con radio máximo (kg)	Elevación con un radio de 2000 mm (kg)	Elevación con un radio de 3000 mm (kg)
2000	3000	233	-	-
1000	3380	190	425	229
Suelo	3350	182	380	214
-1000	2940	215	363	-

## CAPACIDAD DE ELEVACIÓN • SOBRE UN LADO • CON LA HOJA SUBIDA

Altura del punto de elevación (mm)	Radio máximo (mm)	Elevación con radio máximo (kg)	Elevación con un radio de 2000 mm (kg)	Elevación con un radio de 3000 mm (kg)
2000	3000	263	-	-
1000	3380	218	438*	264
Suelo	3350	210	431	251
-1000	2940	249	425	-

1. Las capacidades de elevación son conformes a la norma ISO 10567:2007 (E).

2. El punto de carga se encuentra en el extremo del balancín.

3. \* Capacidad nominal de elevación hidráulica.

4. Las cargas nominales que se muestran no superan el 75% de la carga de vuelco o el 87% de la capacidad de elevación hidráulica.

5. Para obtener la capacidad de elevación con cuchara, reste el peso real de la cuchara a los valores.

6. Las configuraciones indicadas no reflejan necesariamente el equipamiento de serie de la máquina.

# EQUIPAMIENTO DE SERIE Y OPCIONAL

● De serie ○ Opcional

- TOPS/ROPS/FOPS canoCabina abierta con TOPS/ROPS/FOPS
- Concepto de estructura superior ZHS
- Tren inferior extensible
- Interruptor de extensión de las orugas
- Luces delanteras en cabina abierta
- Dos velocidades de desplazamiento
- Hoja dózer de 980 mm con dos extensiones (1360 mm en posición extendida)
- Primera línea auxiliar (acción doble) con tapones auxiliares en el balancín
- Joysticks hidráulicos
- Asiento fijo
- Bloqueos de la consola de mando
- Pedales ergonómicos plegables
- Palanca de mando del régimen del motor
- Cuatro puntos de anclaje de la estructura superior
- Diagnóstico avanzado de servicio
- Motor con apagado automático por sobrecalentamiento
- Alarma de depósito de combustible lleno
- Bloqueo de los mandos del sistema hidráulico y de desplazamiento
- Interruptor de desconexión de la batería
- Escape apagachispas
- Protección metálica en la luz de la pluma
- Compartimento para objetos
- Portavasos
- El conjunto de demolición consta de un refrigerador de aceite hidráulico para una aplicación de martillo hidráulico
  - Hoja dózer larga
  - Martillo hidráulico Develon HB03H, 700-1200 g/min, 120 dB



# IMPLEMENTOS OPCIONALES

## ¿NECESITA UN DESCANSO?



Disponible en excavadoras de 1 a 10 t

### RENDIMIENTO OPTIMIZADO

La serie HB está optimizada para el uso en excavadoras Develon y está totalmente certificada por los ingenieros de Develon.

### RENDIMIENTO

Los martillos HB de Develon ofrecen una potencia y una productividad excepcionales, tanto en la demolición de estructuras de hormigón como en la trituración de piedras.

### GARANTÍA

Evite los problemas de compatibilidad y cobertura de la garantía que causan los martillos no aprobados. Develon ofrece una garantía estándar de hasta 2 años.

### COSTE TOTAL DE PROPIEDAD

La serie HB tiene un precio razonable incluso con la garantía de 2 años, además de ofrecerle al cliente ventajas en cuanto a coste total de propiedad.

## JUEGOS DE CUCHARAS

Independientemente de la anchura, nuestros juegos de cucharas llevarán a cabo cualquier trabajo de excavación.

Disponible en excavadoras de 1 a 10 toneladas

Cada uno de los juegos contiene:

- 1 acoplador rápido de pasador
- 3 cucharas excavadoras con dientes
- 1 cuchara niveladora

### RUEDAS DE CORTE LATERALES Y CORREAS DE DESGASTE INFERIORES

Las cucharas excavadoras están equipadas con ruedas de corte laterales gruesas biseladas y con tiras de desgaste inferiores que cubren el 90 % de la sección inferior de la cuchara.

### MAYOR RIGIDEZ

La cuchara niveladora está equipada con una o más placas de refuerzo para incrementar la rigidez de la cuchara.











# Powered by **Innovation**

**MÁS INFORMACIÓN:  
DX17Z**

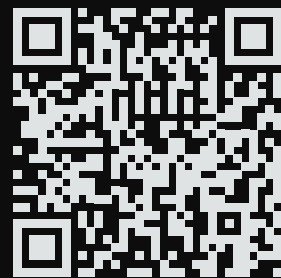

# DEVELON

HD Hyundai Infracore Europe s.r.o.  
IBC - Pobřežní 620/3, 186 00 Praha 8-Karlín  
Czech Republic

©2023 DEVELON D4600113-ES (08-23)

Algunas especificaciones se basan en cálculos técnicos y no son medidas reales. Las especificaciones se proporcionan a efectos de comparación y están sujetas a cambios sin previo aviso. Las especificaciones de cada equipo Develon variaran en función de los cambios normales de diseño, fabricación, condiciones de uso y otros factores. Las imágenes de las unidades de Develon pueden contener elementos opcionales.